

USA office: Fontana **ITA** office: Milano **AUS** office: Truganina **POL** office: Gdańsk
DEU office: FDS GmbH, Neuer Höltingbaum 30, 22143 Hamburg, Deutschland
GBR office: FDS Corporation Limited, Unit 4, Blackacre Road, Great Blakenham,
Ipswich, IP6 0FL, United Kingdom **FRA** office: Saint Vigor d'Ymonville

Raised Garden Bed
Hochbeet
Jardinière Surélevée
Jardinera Elevada
Letto da Giardino Rialzato
Podniesiona grządka
Verhoogd tuinbed

GT4443

THIS INSTRUCTION BOOKLET CONTAINS **IMPORTANT** SAFETY INFORMATION.
PLEASE READ AND KEEP FOR FUTURE REFERENCE.

EN



Before You Start

- ⚠ Please read all instructions carefully.
- ⚠ Retain instructions for future reference.
- ⚠ Separate and count all parts and hardware.
- ⚠ Read through each step carefully and follow the proper order.
- ⚠ We recommend that, where possible, all items are assembled near to the area in which they will be placed in use, to avoid moving the product unnecessarily once assembled.
- ⚠ Always place the product on a flat, steady and stable surface.
- ⚠ Keep all small parts and packaging materials for this product away from babies and children as they potentially pose a serious choking hazard.

DE



Vor dem Beginnen

- ⚠ Bitte lesen Sie alle Anweisungen sorgfältig durch.
- ⚠ Bewahren Sie die Anweisungen zur zukünftigen Verwendung auf.
- ⚠ Überprüfen Sie, ob alle Teile und Zubehörteile vorhanden sind.
- ⚠ Lesen Sie jeden Schritt sorgfältig durch und befolgen Sie die richtige Reihenfolge.
- ⚠ Wir empfehlen, alle Teile möglichst in der Nähe des Aufstellungsortes zu montieren, um unnötige Bewegungen nach der Montage zu vermeiden.
- ⚠ Stellen Sie den Artikel immer auf eine ebene, feste und stabile Fläche.
- ⚠ Halten Sie alle kleinen Teile und Verpackungsmaterialien fern von Babys und Kindern, ansonsten besteht Erstickengefahr.

FR



Avant de Commencer

- ⚠ Veuillez lire attentivement toutes les instructions.
- ⚠ Conservez les instructions pour vous y référer ultérieurement.
- ⚠ Vérifiez toutes les pièces et les accessoires.
- ⚠ Lisez attentivement chaque étape et suivez l'ordre correct.
- ⚠ Nous recommandons que, dans la mesure du possible, tous les produits soient assemblés à proximité de la zone où ils seront utilisés, afin d'éviter tout déplacement inutile du produit une fois assemblé.
- ⚠ Placez toujours le produit sur une surface plane et stable.
- ⚠ Conservez toutes les petites pièces de ce produit et les matériaux d'emballage hors de portée des bébés et des enfants, car ils pourraient présenter un risque d'étouffement.

ES



Antes de Empezar

- ⚠ Lea atentamente todas las instrucciones.
- ⚠ Conserve las instrucciones para futuras consultas.
- ⚠ Separe y cuente todas las piezas y los accesorios.
- ⚠ Lea detenidamente cada paso y siga el orden correcto.
- ⚠ Recomendamos que, siempre que sea posible, todos los elementos se monten cerca de la zona en la que se van a utilizar, para evitar mover el producto innecesariamente una vez montado.
- ⚠ Coloque siempre el producto sobre una superficie plana, estable y firme.
- ⚠ Mantenga todas las piezas pequeñas y los materiales de embalaje de este producto lejos de los bebés y los niños, ya que pueden representar un grave riesgo de asfixia.

IT



Prima di Iniziare

- ⚠ Si prega di leggere attentamente tutte le istruzioni.
- ⚠ Conservare le istruzioni per riferimento futuro.
- ⚠ Separare e contare tutte le parti e gli accessori.
- ⚠ Leggere attentamente ogni passo e seguire l'ordine corretto.
- ⚠ Si consiglia, ove possibile, di assemblare tutti gli articoli vicino alla zona in cui verranno posti in uso, per evitare di spostare inutilmente il prodotto una volta assemblato.
- ⚠ Posizionare sempre il prodotto su una superficie piana, stabile.
- ⚠ Tenere tutte le piccole parti e i materiali di imballaggio di questo prodotto lontano dalla portata di neonati e bambini, in quanto possono costituire un serio pericolo di soffocamento.

PL



Zanim Zacziesz

- ⚠ Zapoznaj się z instrukcją.
- ⚠ Zachowaj instrukcję do wglądu.
- ⚠ Posortuj części i upewnij się, że zestaw jest kompletny.
- ⚠ Zapoznaj się ze sposobem montażu i postępuj zgodnie z instrukcją.
- ⚠ Zalecamy, aby montaż odbywał się możliwie najbliżej miejsca docelowego położenia produktu, aby uniknąć niepotrzebnego przesuwania.
- ⚠ Upewnij się, że produkt znajdzie się na płaskiej i stabilnej powierzchni.
- ⚠ Upewnij się, że materiały wykorzystane podczas pakowania produktu oraz jego elementy znajdują się poza zasięgiem dzieci.

NL



Voordat U Begint

- ⚠ Lees alstublieft alle instructies zorgvuldig door.
- ⚠ Bewaar de instructies voor toekomstig gebruik.
- ⚠ Scheid en tel alle onderdelen en beslag.
- ⚠ Lees elke stap zorgvuldig door en volg de juiste volgorde.
- ⚠ Wij raden aan om, waar mogelijk, alle items te monteren in de nabijheid van de plaats waar ze zullen worden gebruikt, om onnodige verplaatsing van het product na montage te voorkomen.
- ⚠ Plaats het product altijd op een vlak, stabiel en stevig oppervlak.
- ⚠ Houd alle kleine onderdelen en verpakkingsmaterialen van dit product buiten bereik van baby's en kinderen omdat ze een ernstig verstikkingsgevaar kunnen vormen.

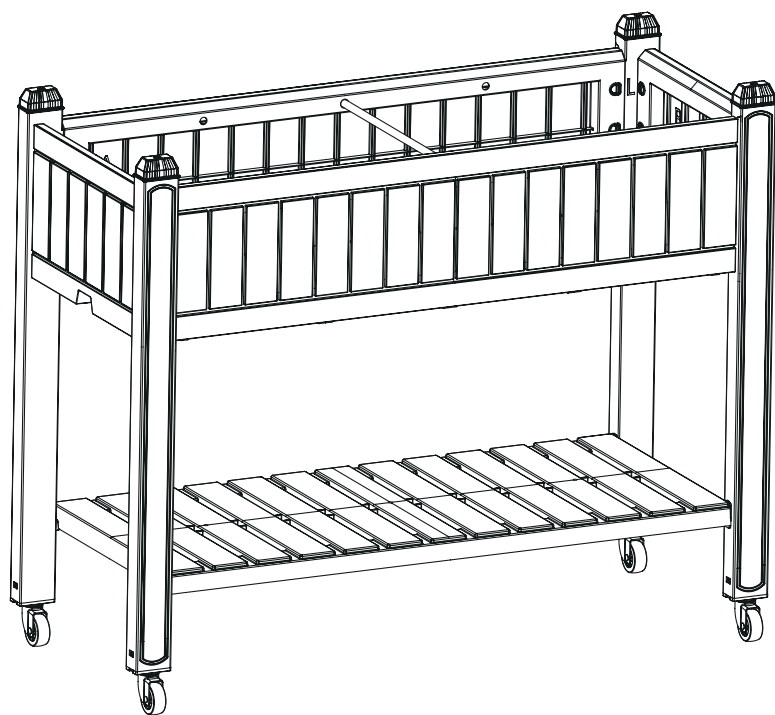

PARTS/TEILE/PIÈCES/PIEZAS/PARTI/CZĘŚCI/ ONDERDELEN

EN: Please check and confirm that you have obtained all the components listed on the list. For any questions, please contact our customer service.

DE: Bitte überprüfen und bestätigen Sie, dass Sie alle auf der Liste aufgeführten Komponenten erhalten haben. Bei Fragen wenden Sie sich bitte an unseren Kundendienst.

FR: Veuillez vérifier et confirmer que vous disposez de tous les composants indiqués sur la liste. Pour toute question, veuillez contacter notre service clientèle.

ES: Compruebe y confirme que ha obtenido todos los componentes que figuran en la lista. Si tiene alguna pregunta, póngase en contacto con nuestro servicio de atención al cliente.

IT: Si prega di controllare e confermare di aver ottenuto tutti i componenti elencati nella lista. Per qualsiasi domanda, contattare il nostro servizio clienti.

PL: Prosimy o sprawdzenie i potwierdzenie, że otrzymali Państwo wszystkie elementy wymienione na liście. W razie pytań prosimy o kontakt z naszym działem obsługi klienta.

NL: Controleer en bevestig dat u alle onderdelen op de lijst hebt ontvangen. Neem bij vragen contact op met onze klantenservice.



(A) x2



(B) x1

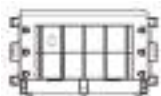

(C) x1



(D) x1



(E) x1



(H) x1



(L) x2



(R) x2



x4

CAP
/KAPPE
/CAPUCHON
/TAPA
/TAPPO
/ZAŚLEPKA
/KAP



x1

FLUVIOGRAPH
/FLUVIOGRAPH
/FLUVIOGRAPHE
/FLUVIÓGRAFO
/FLUVIOGRAFO
/FLUVIOGRAPH
/FLUVIOGRAAF



x1

FLOATING FLOWER
/SCHWEBENDE BLUME
/FLEUR FLOTTANTE
/FLOR FLOTANTE
/FIORE GALLEGGIANTE
/PŁYWAJĄCY KWIATEK
/DRIJVENDE BLOEM



x1

FLOATING HAND SHANK
/SCHWIMMENDER HANDGRIFF
/PPOIGNÉE FLOTTANTE
/MANGO FLOTANTE
/GAMBO MANUALE GALLEGGIANTE
/PŁYWAJĄCY TRZONEK
/ZWEVENDE HANDGREEP



980*10*10MM

x2

PIPE
/ROHR
/TUYAU
/TUBO
/TUBO
/RURA
/PIJP



φ12*379MM

x1

PIPE
/ROHR
/TUYAU
/TUBO
/TUBO
/RURA
/PIJP



x2

WHEEL WITH BRAKE
/RAD MIT BREMSE
/ROUE AVEC FREIN
/RUEDA CON FRENO
/RUOTA CON FRENO
/KÓŁKO Z HAMULCEM
/WIEL MET REM



x2

WHEEL WITHOUT BRAKE
/RAD OHNE BREMSE
/ROUE SANS FREIN
/RUEDA SIN FRENO
/RUOTA SENZA FRENO
/KÓŁKO BEZ HAMULCA
/WIEL ZONDER REM

1 X2



RX1



LX1



AX1

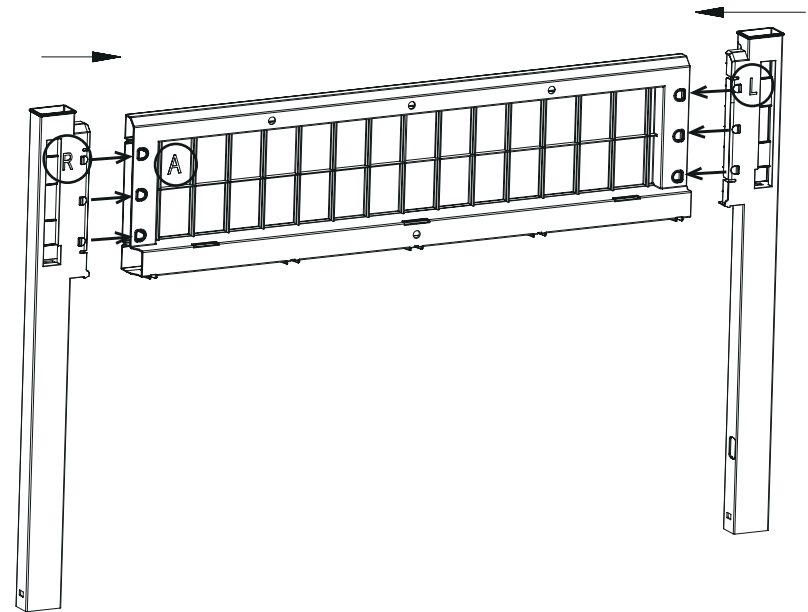

**CLICK/KLICKEN/CLIC/HAGA CLIC/
CLICCA/KLIK/KLIK**

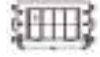
2

BX1



CX1

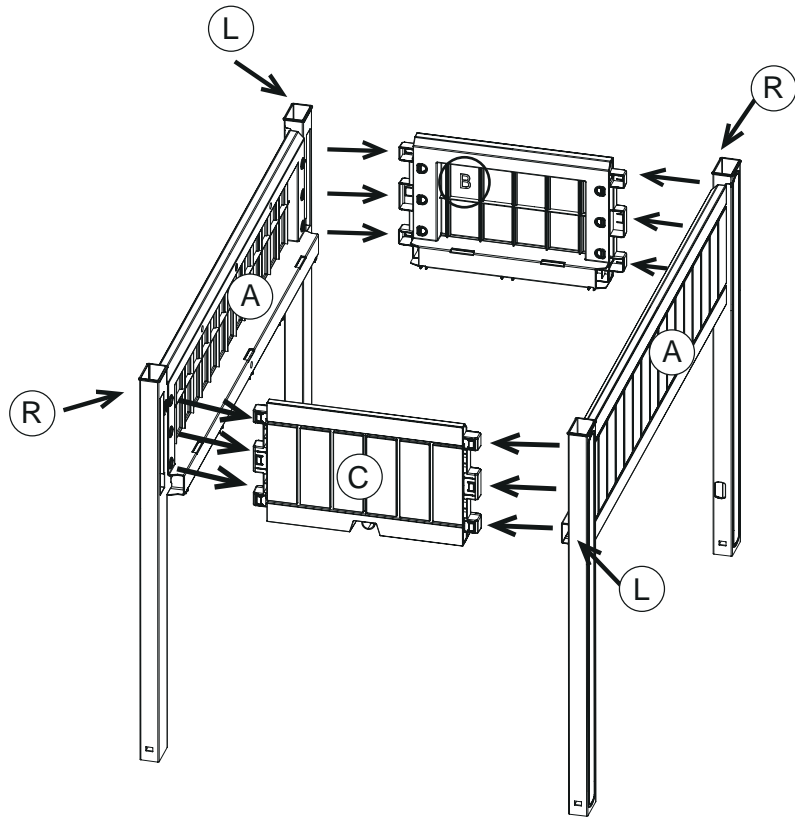

**CLICK/KLICKEN/CLIC/HAGA CLIC/
CLICCA/KLIK/KLIK**

3

EX1

Hole faces C
 /Bohrung zeigt nach C
 /Trou orienté vers C
 /Agujero que mira hacia C
 /Foro è rivolto verso C
 /Otwór skierowany w stronę C
 /Gat gezichten C

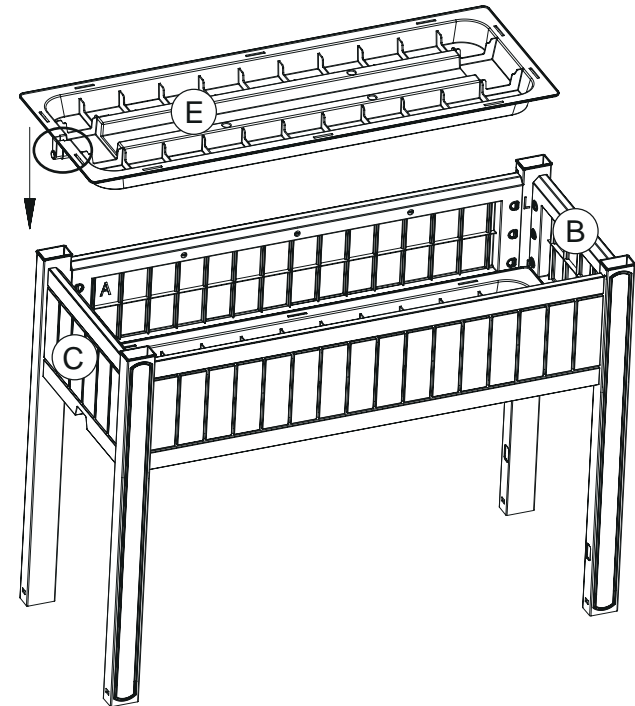

4



DX1

Hole faces C

/Bohrung zeigt nach C

/Trou orienté vers C

/Agujero que mira hacia C

/Foro è rivolto verso C

/Otwór skierowany w stronę C

/Gat gezichten C

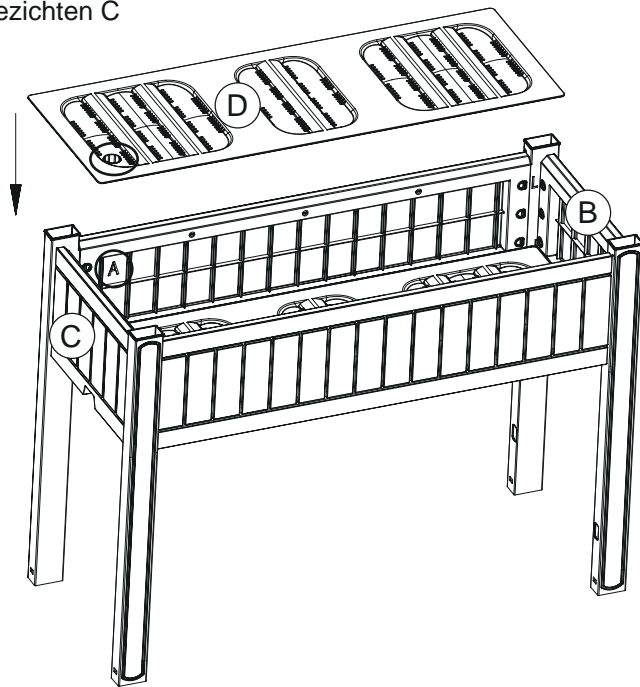

5

980*10*10MM (x2)



HX1

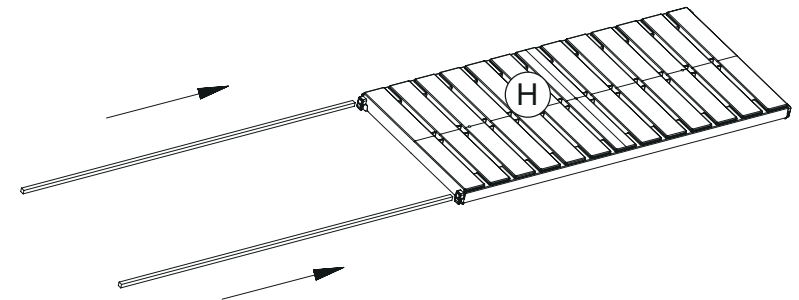

Insert two square pipes into H

/Zwei Vierkantrohre in H einsetzen

/Insérez deux tuyaux carrés dans H

/Inserte dos tubos cuadrados en H

/Inserire due tubi quadrati in H

/Włóż dwie rurki o przekroju kwadratowym do H

/Steek twee vierkante buizen in H

6



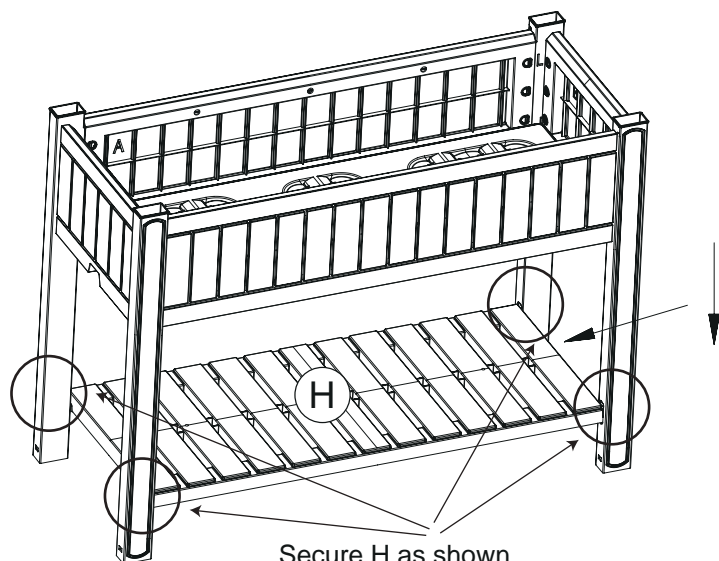

Secure H to the legs
 /Befestigen Sie H an den Beinen
 /Fixez H aux pieds
 /Fije H a las patas
 /Fissare H alle gambe
 /Przymocuj H do nóg
 /Bevestig H aan de poten



Secure H as shown
 /Befestigen Sie H wie abgebildet
 /Fixez H comme indiqué
 /Fije H como se muestra
 /Fissare H come mostrato
 /Przymocuj H jak pokazano na rysunku
 /Bevestig H zoals afgebeeld

7

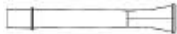

	(x1)
	(x1)
	(x1)

EN: Combine the floating flower, floating hand shank, and the fluviograph together

DE: Kombinieren Sie die schwimmende Blume, den schwimmenden Handgriff und den Fluviographen miteinander

FR: Combinez la fleur flottante, la poignée flottante et le fluviographe

ES: Combine la flor flotante, el mango flotante y el fluviógrafo

IT: Combinare insieme il fiore galleggiante, il gambo manuale galleggiante e il fluviografo

PL: Połącz ze sobą pływający kwiatek, pływający trzonek i wskaźnik poziomu wody

NL: Combineer de drijvende bloem, de zwevende handgreep en de fluviograaf met elkaar

8



(x1)

Put the combined floating flower set in the hole
 /Setzen Sie das kombinierte schwimmende Blumenset in das Loch ein
 /Placez l'ensemble de fleur flottante combiné dans le trou
 /Coloque el conjunto de flor flotante combinado en el orificio
 /Inserire il set di fiori galleggianti combinati nel foro
 /Włóż złożony zestaw pływającego kwiatka do otworu
 /Plaats de gecombineerde drijvende bloemenset in het gat

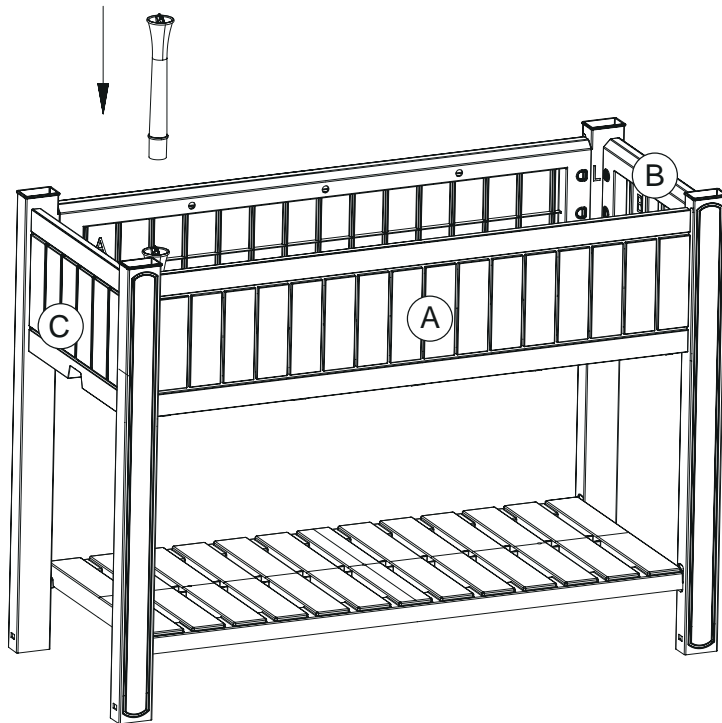

9



(x4)

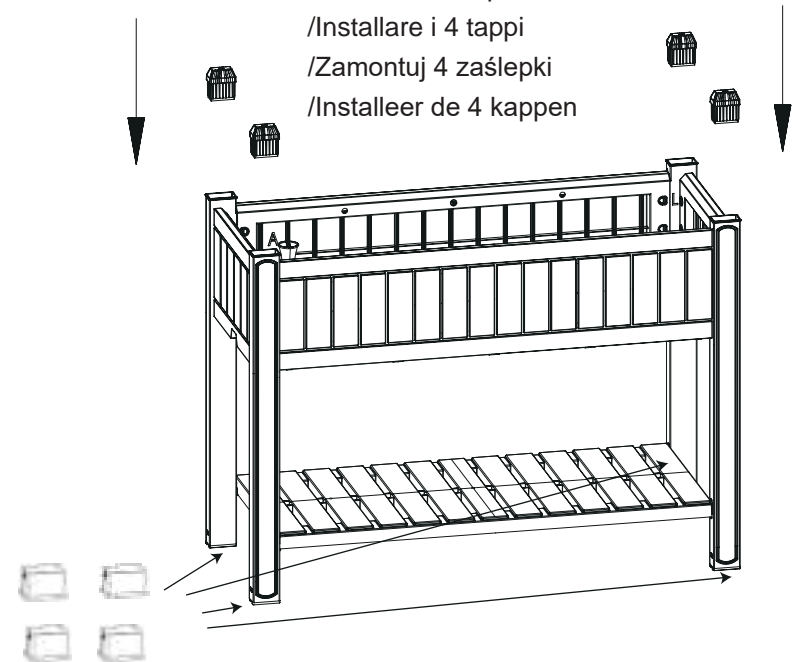

Install the 4 caps
 /Installieren Sie die 4 Kappen
 /Installez les 4 capuchons
 /Instale las 4 tapas
 /Installare i 4 tappi
 /Zamontuj 4 zaślepki
 /Installeer de 4 kappen



Installation as shown in the figure

/Installation wie in der Abbildung gezeigt
 /Installation comme indiqué sur la figure
 /Instalación como se muestra en la figura
 /Installazione come mostrato in figura
 /Montaż jak pokazano na rysunku
 /Installatie zoals weergegeven in de afbeelding

10

	(x1)
	(x2)
	(x2)

Install the pipe
 /Das Rohr installieren
 /Installez le tuyau
 /Instale el tubo
 /Installare il tubo
 /Zamontuj rurę
 /Installeer de pijp

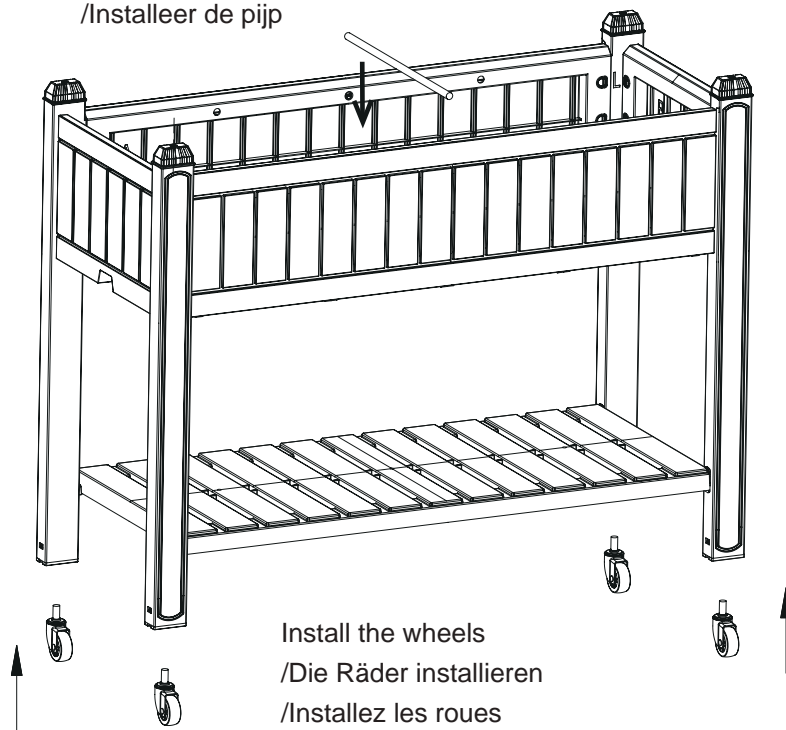

Install the wheels
 /Die Räder installieren
 /Installez les roues
 /Instale las ruedas
 /Installare le ruote
 /Zamontuj kółka
 /Installeer de wielen

11

Complete/Fertig/Terminé/Terminado/Completato/
 Gotowe/Voltooid

