

USA office: Fontana **ITA** office: Milano **AUS** office: Truganina **POL** office: Gdańsk
DEU office: FDS GmbH, Neuer Höltigbaum 30, 22143 Hamburg, Deutschland
GBR office: FDS Corporation Limited, Unit 4, Blackacre Road, Great Blakenham,
Ipswich, IP6 0FL, United Kingdom **FRA** office: Saint Vigor d'Ymonville

Round End Table
Runder Beistelltisch
Table d'Appoint Ronde
Mesa Auxiliar Redonda
Tavolino Rotondo
Okrągły stolik boczny
Ronde Eindtafel

JV13113

THIS INSTRUCTION BOOKLET CONTAINS **IMPORTANT** SAFETY INFORMATION.
PLEASE READ AND KEEP FOR FUTURE REFERENCE.

EN



Before You Start

- ⚠ Please read all instructions carefully.
- ⚠ Retain instructions for future reference.
- ⚠ Separate and count all parts and hardware.
- ⚠ Read through each step carefully and follow the proper order.
- ⚠ We recommend that, where possible, all items are assembled near to the area in which they will be placed in use, to avoid moving the product unnecessarily once assembled.
- ⚠ Always place the product on a flat, steady and stable surface.
- ⚠ Keep all small parts and packaging materials for this product away from babies and children as they potentially pose a serious choking hazard.

DE



Vor dem Beginnen

- ⚠ Bitte lesen Sie alle Anweisungen sorgfältig durch.
- ⚠ Bewahren Sie die Anweisungen zur zukünftigen Verwendung auf.
- ⚠ Überprüfen Sie, ob alle Teile und Zubehörteile vorhanden sind.
- ⚠ Lesen Sie jeden Schritt sorgfältig durch und befolgen Sie die richtige Reihenfolge.
- ⚠ Wir empfehlen, alle Teile möglichst in der Nähe des Aufstellungsortes zu montieren, um unnötige Bewegungen nach der Montage zu vermeiden.
- ⚠ Stellen Sie den Artikel immer auf eine ebene, feste und stabile Fläche.
- ⚠ Halten Sie alle kleinen Teile und Verpackungsmaterialien fern von Babys und Kindern, ansonsten besteht Erstickengefahr.

FR



Avant de Commencer

- ⚠ Veuillez lire attentivement toutes les instructions.
- ⚠ Conservez les instructions pour vous y référer ultérieurement.
- ⚠ Vérifiez toutes les pièces et les accessoires.
- ⚠ Lisez attentivement chaque étape et suivez l'ordre correct.
- ⚠ Nous recommandons que, dans la mesure du possible, tous les produits soient assemblés à proximité de la zone où ils seront utilisés, afin d'éviter tout déplacement inutile du produit une fois assemblé.
- ⚠ Placez toujours le produit sur une surface plane et stable.
- ⚠ Conservez toutes les petites pièces de ce produit et les matériaux d'emballage hors de portée des bébés et des enfants, car ils pourraient présenter un risque d'étouffement.

ES



Antes de Empezar

- ⚠ Lea atentamente todas las instrucciones.
- ⚠ Conserve las instrucciones para futuras consultas.
- ⚠ Separe y cuente todas las piezas y los accesorios.
- ⚠ Lea detenidamente cada paso y siga el orden correcto.
- ⚠ Recomendamos que, siempre que sea posible, todos los elementos se monten cerca de la zona en la que se van a utilizar, para evitar mover el producto innecesariamente una vez montado.
- ⚠ Coloque siempre el producto sobre una superficie plana, estable y firme.
- ⚠ Mantenga todas las piezas pequeñas y los materiales de embalaje de este producto lejos de los bebés y los niños, ya que pueden representar un grave riesgo de asfixia.

IT



Prima di Iniziare

- ⚠ Si prega di leggere attentamente tutte le istruzioni.
- ⚠ Conservare le istruzioni per riferimento futuro.
- ⚠ Separare e contare tutte le parti e gli accessori.
- ⚠ Leggere attentamente ogni passo e seguire l'ordine corretto.
- ⚠ Si consiglia, ove possibile, di assemblare tutti gli articoli vicino alla zona in cui verranno posti in uso, per evitare di spostare inutilmente il prodotto una volta assemblato.
- ⚠ Posizionare sempre il prodotto su una superficie piana, stabile.
- ⚠ Tenere tutte le piccole parti e i materiali di imballaggio di questo prodotto lontano dalla portata di neonati e bambini, in quanto possono costituire un serio pericolo di soffocamento.

PL



Zanim Zacziesz

- ⚠ Zapoznaj się z instrukcją.
- ⚠ Zachowaj instrukcję do wglądu.
- ⚠ Posortuj części i upewnij się, że zestaw jest kompletny.
- ⚠ Zapoznaj się ze sposobem montażu i postępuj zgodnie z instrukcją.
- ⚠ Zalecamy, aby montaż odbywał się możliwie najbliżej miejsca docelowego położenia produktu, aby uniknąć niepotrzebnego przesuwania.
- ⚠ Upewnij się, że produkt znajdzie się na płaskiej i stabilnej powierzchni.
- ⚠ Upewnij się, że materiały wykorzystane podczas pakowania produktu oraz jego elementy znajdują się poza zasięgiem dzieci.

NL



Voordat U Begint

- ⚠ Lees alstublieft alle instructies zorgvuldig door.
- ⚠ Bewaar de instructies voor toekomstig gebruik.
- ⚠ Scheid en tel alle onderdelen en beslag.
- ⚠ Lees elke stap zorgvuldig door en volg de juiste volgorde.
- ⚠ Wij raden aan om, waar mogelijk, alle items te monteren in de nabijheid van de plaats waar ze zullen worden gebruikt, om onnodige verplaatsing van het product na montage te voorkomen.
- ⚠ Plaats het product altijd op een vlak, stabiel en stevig oppervlak.
- ⚠ Houd alle kleine onderdelen en verpakkingsmaterialen van dit product buiten bereik van baby's en kinderen omdat ze een ernstig verstikkingsgevaar kunnen vormen.

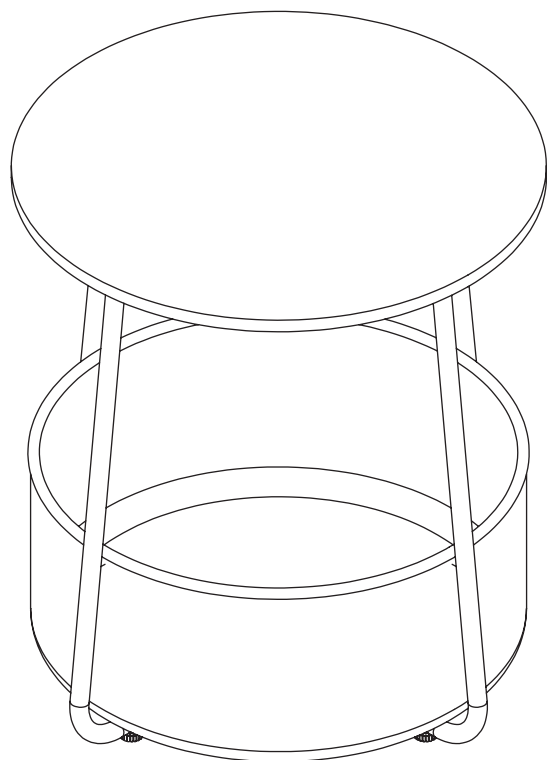

**Component List/Komponentenliste/
Liste des Composants/Lista de Componentes/
Elenco dei Componenti/Lista części/
Onderdelenlijst**

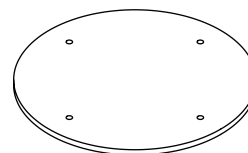

(A) x1

Board
/Platte
/Panneau
/Tablero
/Pannello
/Panel
/Plank

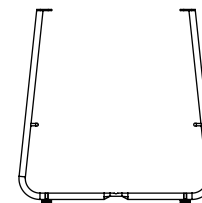

(B) x1

Upper iron feet
/Obere Eisenfüße
/Pied de fer supérieur
/Pata de hierro superior
/Piedi in ferro superiori
/Górna metalowa nóżka
/Bovenste ijzeren poten

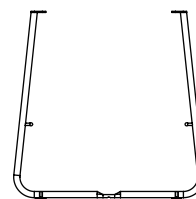

(C) x1

Bottom iron feet
/Untere Eisenfüße
/Pied de fer inférieur
/Pata de hierro inferior
/Piedi in ferro inferiori
/Dolna metalowa nóżka
/Onderste ijzeren poten

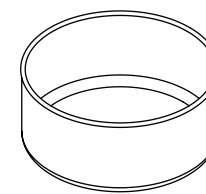

(D) x1

Fabric basket
/Stoffkorb
/Panier en tissu
/Cesta de tela
/Cestino in tessuto
/Plócienny kosz
/Stoffen mand

Supplied Parts and Hardware
/Mitgelieferte Teile und Hardware
/Pièces et Accessoires Fournis
/Piezas y Accesorios Incluidos
/Parti e Accessori in Dotazione
/Dostarczane części i akcesoria
/Meegeleverde Onderdelen en Hardware

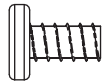

M6x12mm

① x5

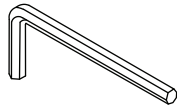

Bolt
 /Bolzen
 /Boulon
 /Perno
 /Bullone
 /Śruba
 /Bouten



② x1

Wrench
 /Schraubenschlüssel
 /Clé
 /Llave
 /Chiave
 /Klucz płaski
 /Moersleutel

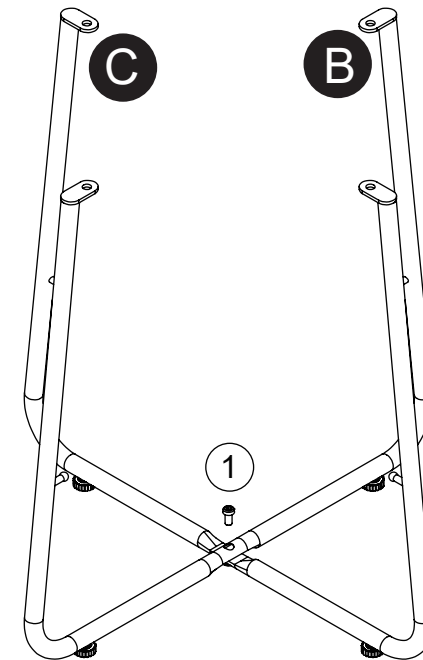

1

①	 X 1 M6x12mm
②	 X 1

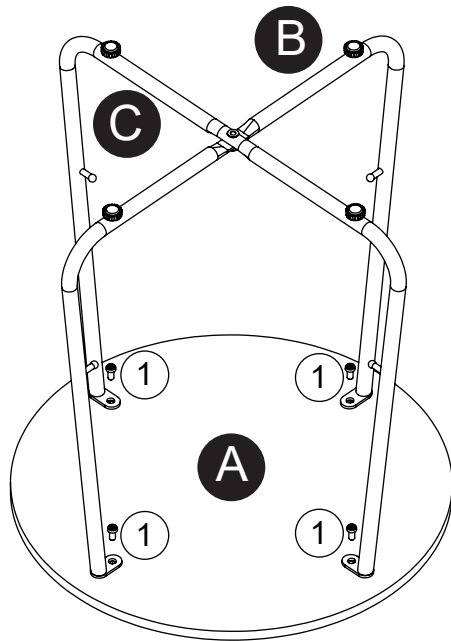

2



①	 X 4 M6x12mm
②	 X 1

EN

Note: Please align the iron feet and board holes during installation.

DE Hinweis: Bitte richten Sie die Eisenfüße und die Plattenlöcher bei der Montage aus.

FR Remarque : Veuillez aligner les pieds de fer et les trous de la planche lors de l'installation.

ES Nota: Alinee las patas de hierro y los orificios del tablero durante el montaje.

IT Nota: Durante l'installazione, si prega di allineare i piedini in ferro e i fori del pannello.

PL Uwaga: Podczas montażu wyrównaj metalowe nogi z otworami w blacie stołu.

NL Opmerking: Zorg ervoor dat u de ijzeren poten en de gaten in de plank uitlijnt tijdens de installatie.

3

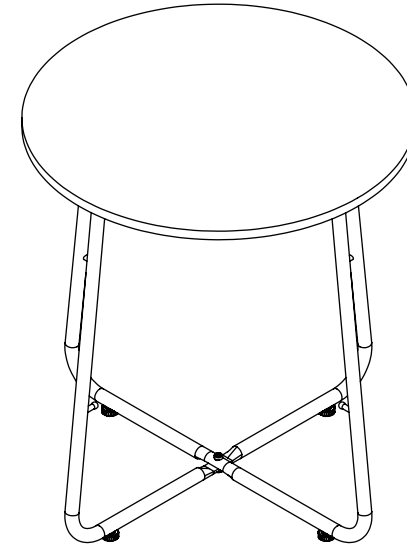

EN Note: If the table wobbles, you can rotate the adjustable foot pads on the bottom to keep it stable.

DE Hinweis: Wenn der Tisch wackelt, können Sie die verstellbaren Fußpolster an der Unterseite drehen, um ihn stabil zu halten.

FR Remarque : Si la table oscille, vous pouvez tourner les coussinets de pied réglables sur le fond pour la maintenir stable.

ES Nota: Si la mesa se tambalea, puede girar las almohadillas ajustables para los pies en la parte inferior para mantenerla estable.

IT Nota: Se il tavolo oscilla, è possibile ruotare i piedini regolabili sul fondo per mantenerlo stabile.

PL Uwaga: Jeśli stół się chwieje, można dostosować regulowane podkładki pod stopy na dole, aby utrzymać stabilność.

NL Opmerking: Als de tafel wiebelt, kunt u de verstelbare voetjes aan de onderkant draaien om deze stabiel te houden.

